

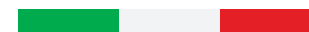

PIZZARDI.
COMPLEMENTARY
EVOLUTION.

PIZZARDI®



RESEARCH. VERSATILITY. RELIABILITY.

IT

Dal 1959 mettiamo passione, competenza e professionalità al servizio dei nostri clienti fornendo loro la miglior soluzione alle specifiche esigenze: dall'ampia gamma di macchinari per biancheria piana e spugne fino al progetto e alla realizzazione di impianti su misura per la movimentazione automatica e la supervisione dei pacchi di biancheria.

La **ricerca** Pizzardi: investimento continuo nello sviluppo di soluzioni tecnologiche all'avanguardia nel settore biancheria piana delle lavanderie industriali.

La **versatilità** Pizzardi: cura ed attenzione per la progettazione e la realizzazione di soluzioni personalizzate per garantire ai propri clienti alte prestazioni ed elevata qualità.

L'**affidabilità** Pizzardi: la garanzia di un rapporto costante, dal progetto alla produzione, dall'installazione all'assistenza post-vendita.

EN

We've made our passion, experience and skills available to our clients since 1959. Our purpose is to always find the best solution for any specific demand, starting from our wide range of machines for flatwork and towels up to the planning of custom-made systems for the automatic handling and monitoring of stacked linen.

Research: strong investment in the research and development of leading solutions in flatwork finishing technology of industrial laundries.

Versatility: the utmost attention has been placed on the study of customized solutions in order to guarantee top quality performances for the customers.

Reliability: Pizzardi guarantees a continuous relationship, from the project to the production and from the installation to the post-sale assistance.

FR

Depuis 1959 nous mettons notre passion, compétence et expérience au service de nos clients afin de fournir la meilleure solution pour chaque exigence: à partir de la vaste gamme de machines pour le linge plat et les éponges, jusqu'au projet et à la réalisation d'installations sur mesure pour le transport automatique et le contrôle des colis de linge.

Recherche: investissements permanents dans la recherche et le développement de solutions technologiques à l'avant garde du secteur de linge plat des blanchisseries industrielles.

Polyvalence: attention maximale envers l'étude de solutions dédiées à chaque client dans le but de garantir des grandes performances et une haute qualité.

Fiabilité: Pizzardi garantit un rapport constant, à partir du plan jusqu'à la production et à partir de l'installation jusqu'à l'assistance après-vente.

ES

Desde 1959 ponemos nuestra pasión, experiencia y habilidades a disposición de los clientes para poder encontrar la mejor solución por cada exigencia: a partir de la amplia gama de maquinaria para planchado y toallas hasta la planificación y realización de instalaciones a medida para el transporte automático y la supervisión de los paquetes de ropa.

Investigación: inversión continua en la investigación y desarrollo de soluciones tecnológicas siempre avanzadas en el sector de ropa plana de las lavanderías industriales.

Versatilidad: máxima atención en el estudio de soluciones dedicadas y específicas para cada cliente, con el fin de garantizar siempre altos rendimientos y alta calidad.

Fiabilidad: Pizzardi garantiza una relación continua, desde el plan hasta la producción y desde la instalación hasta la asistencia post-venta.

PIZZARDI®

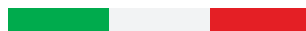



IT

1 INTRODUTTORI

Gli introduttori Pizzardi per la biancheria piana si caratterizzano per le elevate prestazioni produttive e qualitative. Le soluzioni tecniche adottate facilitano il lavoro degli operatori e garantiscono efficienza costante nel tempo.

EN

FEEDERS

Pizzardi's feeders stand out for their high-level and high-quality production. The technical solutions simplify the operators' work and guarantee constant production efficiency.

FR

ENGAGEUSES

Les engageuses Pizzardi se démarquent pour leurs grandes performances productives et qualitatives. Les solutions techniques facilitent le travail des opérateurs et garantissent un rendement constant dans le temps.

ES

INTRODUCTORES

Los introductores Pizzardi se distinguen por sus grandes prestaciones productivas y cualitativas. Sus soluciones técnicas facilitan el trabajo de los operarios y garantizan eficacia constante en el tiempo.

2 PIEGATRICI E ACCATASTATORI

Le piegatrici Pizzardi per biancheria piana e spugne sono l'elemento chiave all'interno di una lavanderia industriale. Veloci ed affidabili, garantiscono piegature ad alta precisione ed elevata produttività in spazi minimi, grazie alla loro compattezza. Particolari soluzioni costruttive facilitano la loro manutenzione riducendo i fermi macchina. Gli accatastatori Pizzardi grazie all'impilamento preciso e veloce, sia con articoli grandi e pesanti che con piccoli e leggeri, garantiscono elevate prestazioni. Meccanicamente molto affidabili e di facile manutenzione, si distinguono per l'estrema compattezza.

FOLDERS AND STACKERS

Pizzardi's folders for flatwork and towels represent the key factor for an industrial laundry. Fast and reliable, they guarantee very accurate folds and high productivity in limited spaces thanks to their compact dimensions. Particular executive solutions simplify the folders' maintenance and reduce the stop of the machines. Pizzardi's stackers are mechanically reliable and easy to maintain and they stand out for their small size. The stacking is accurate and fast, both with big and heavy items and with small and light ones.

PLIEUSES ET EMPILEURS

Les plieuses Pizzardi pour le linge plat et les éponges représentent l'élément clé d'une blanchisserie industrielle. Rapides et fiables, elles garantissent des plis très précis et une productivité élevée dans des espaces petits grâce aux dimensions compactes. Des solutions de construction particulières facilitent la maintenance des plieuses en réduisant leur arrêt. Les empileurs Pizzardi sont mécaniquement très fiables et d'entretien facile. Ils se démarquent pour leurs dimensions compactes. L'empilage est précis et rapide soit avec des pièces grandes et lourdes soit avec des pièces petites et légères.

PLEGADORAS Y APILADORES

Las plegadoras Pizzardi para ropa plana y esponjas representan la clave al interior de una lavandería industrial. Rápidas y fiables, ellas garantizan dobladuras precisas y alta productividad en espacios mínimos gracias a sus dimensiones compactas. Particulares soluciones de construcción facilitan la manutención de las plegadoras reduciendo los paros-máquinas. Los apiladores Pizzardi son mecánicamente muy fiables y de fácil mantenimiento y se distinguen por sus dimensiones compactas. El apilamiento es exacto y rápido tanto con ropa grande y pesada como con ropa pequeña y ligera.

3 LOGISTICA INTEGRATA Movimentazione e contabilità

Pizzardi è stata, in assoluto, la prima azienda nel settore a studiare e realizzare un sistema di automazione per la movimentazione della biancheria piegata integrandolo con un'intelligenza di controllo globale del prodotto. Un rivoluzionario sistema che ha cambiato per sempre l'impostazione degli impianti delle lavanderie industriali.

INTEGRATED LOGISTICS Handling and accounting

Pizzardi was, without doubt, the first company of the sector to study and realize an automation system for stacked linen's handling. Thanks to an integrated management software system, all production data are real-time monitored. It's a revolutionary system that changed forever the installation's setting of industrial laundries.

LOGISTIQUE INTÉGRÉE Transport et comptes

Pizzardi a été sans aucun doute la première entreprise du secteur à étudier et réaliser un système d'automatisation pour le transport du linge plié, avec l'intégration d'un système de gestion global du produit. Il s'agit d'un système révolutionnaire qui a changé définitivement l'organisation des installations des blanchisseries industrielles.

LOGÍSTICA INTEGRADA Transporte y contabilidad

Pizzardi ha sido sin duda la primera empresa del sector a haber estudiado y realizado un sistema de automatización para el transporte de ropa doblada, integrándolo con un sistema de gestión global del producto. Un sistema revolucionario que ha cambiado para siempre la organización de las instalaciones en las lavanderías industriales.

IT

1. Introduuttori.
2. Piegatrici e Accatastatori.
3. Logistica integrata.

EN

1. Feeders.
2. Folders and Stackers.
3. Integrated logistics.

FR

1. Engageuses.
2. Plieuses et Empileurs.
3. Logistique intégrée.

ES

1. Introductores.
2. Plegadoras y Apiladores.
3. Logística integrada.

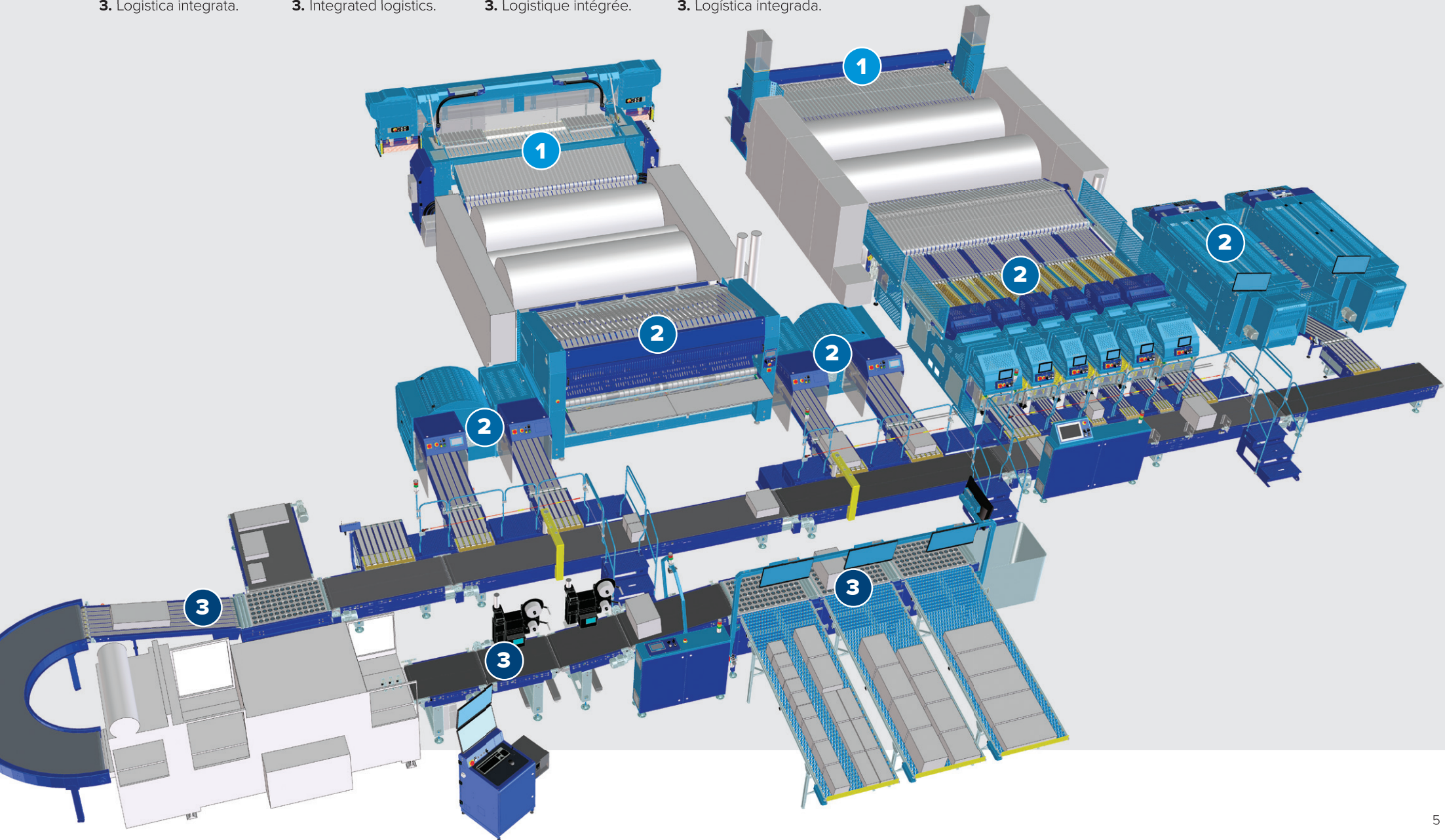

IT

METRON s.3

Introduttore automatico per biancheria piana

- Larghezze di lavoro 3300-3500 mm.
- Introduzione diretta al mangano.
- Tecnologia esclusiva d'introduzione a pinze articolate.
- Spazzole di allargatura interne alla bocca aspirante.
- 2/3/4 postazioni di lavoro indipendenti laterali.
- Lavorazioni 1-2 vie e bypass totale per l'introduzione manuale.
- Contronastro zona sgancio.
- Dispositivo di misurazione del pezzo.
- Compensatore automatico del peso.

EN

Automatic flatwork feeder

- Working widths 3300-3500 mm.
- Direct feeding to the ironer.
- Exclusive feeding technology by articulated clamps.
- Spreading brushes in the suction opening.
- 2/3/4 independent lateral workstations.
- Working modes: 1-2 lanes or total bypass in case of manual feeding.
- Additional tape in the article release area.
- Piece measuring device.
- Automatic weight compensation.

FR

Engageuse automatique pour linge plat

- Largeurs de travail 3300-3500 mm.
- Introduction du linge directe dans la sécheuse.
- Technologie d'engagement exclusive avec pinces articulées.
- Brosses d'élargissement à l'intérieur de l'ouverture aspirante.
- 2/3/4 postes de travail latéraux indépendantes.
- Mode de travail à 1-2 voies et by-pass total pour engagement manuel.
- Contre-tapis zone de dépose.
- Dispositif de mesure des pièces.
- Compensation automatique du poids.

ES

Introdutor automático para ropa plana

- Anchuras de trabajo 3300-3500 mm.
- Introducción directa en la calandra.
- Tecnología exclusiva de introducción con pinzas articuladas.
- Escobillas de ensanchamiento en la boca aspirante.
- 2/3/4 estaciones de trabajo independientes colocadas lateralmente.
- Tratamiento: 1-2 vías y bypass total.
- Contracinta de la zona de desenganche.
- Dispositivo para la medición de la pieza.
- Compensación automática del peso.

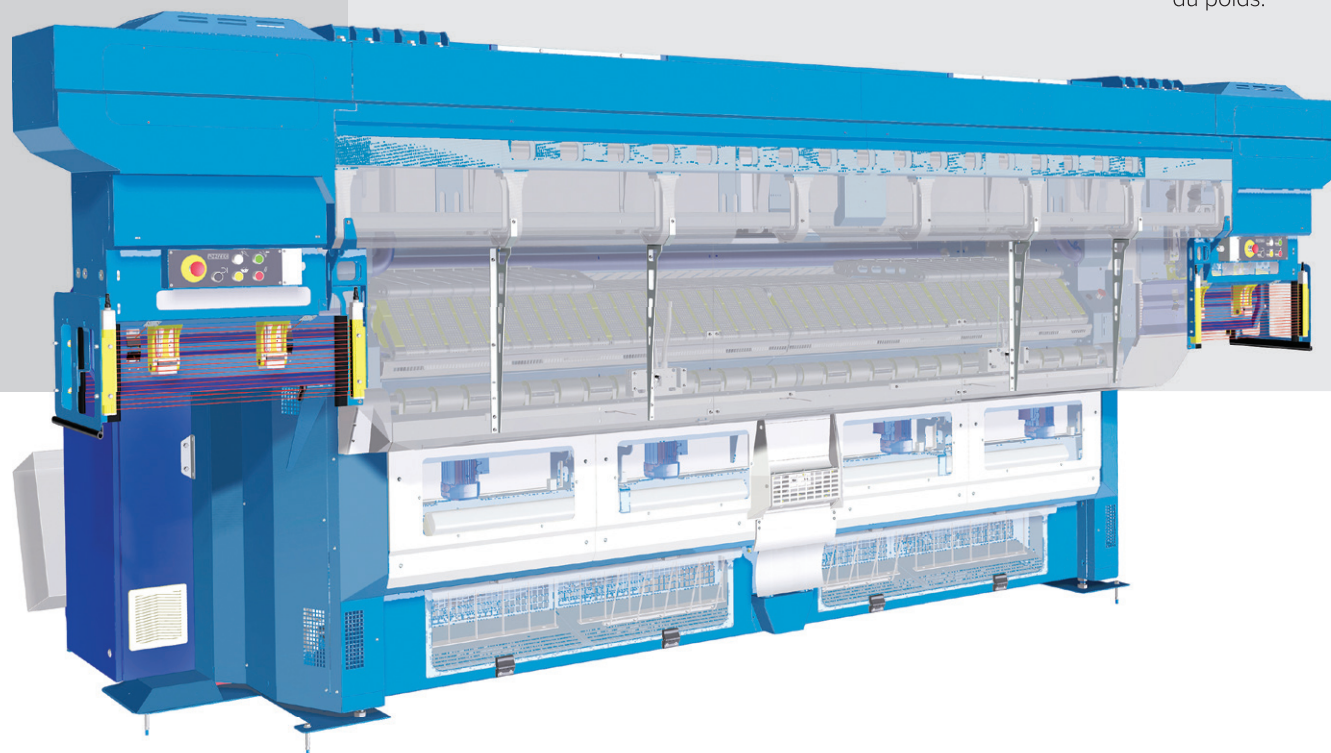

JOLLY s.8

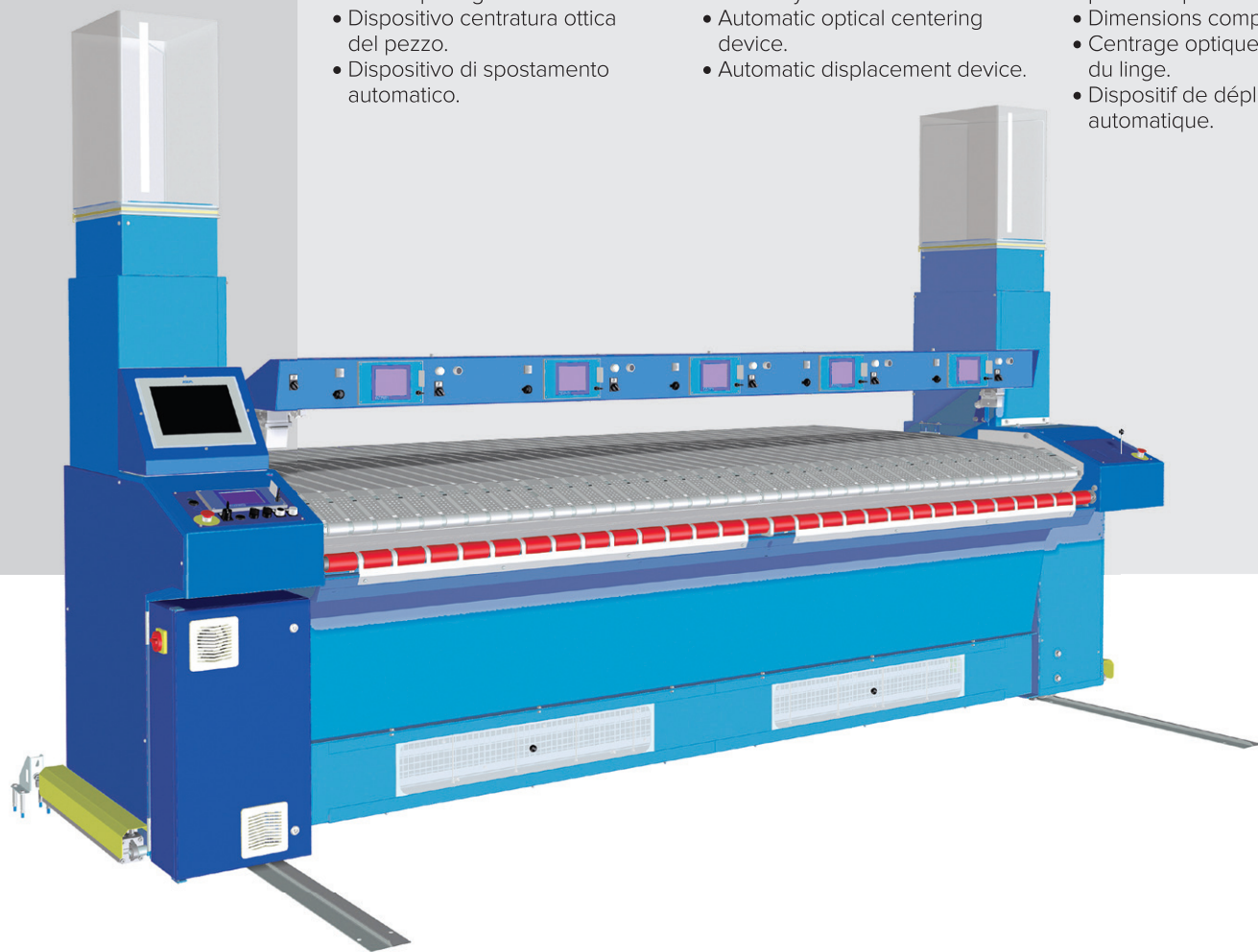

(IT)

Introduttore universale di base

- Larghezze di lavoro 3000-3300-3500-4000-4200 mm.
- Introduzione diretta al mangano.
- Lama di pettinatura mobile.
- Dimensioni compatte.
- Silenziosità.
- Facilità d'uso.
- Illuminazione LED del piano d'introduzione e terminali touch screen per ogni corsia.
- Dispositivo centratura ottica del pezzo.
- Dispositivo di spostamento automatico.

(EN)

Basic universal feeder

- Working widths 3000-3300-3500-4000-4200 mm.
- Direct feeding to the ironer.
- Mobile combing blade.
- Compact dimensions.
- Noiseless.
- User-friendly.
- Feeding table LED lighting and touch screen panels for every lane.
- Automatic optical centering device.
- Automatic displacement device.

(FR)

Engageuse universelle de base

- Largeurs de travail 3000-3300-3500-4000-4200 mm.
- Introduction du linge directe dans la sécheuse.
- lame peignante mobile.
- Fonctionnement silencieux.
- Facilité d'utilisation.
- Rampe d'éclairage LED et terminales avec écran tactile pour chaque voie.
- Dimensions compactes.
- Centrage optique automatique du linge.
- Dispositif de déplacement automatique.

(ES)

Introdutor universal de base

- Anchuras de trabajo 3000-3300-3500-4000-4200 mm.
- Introducción directa en la calandra.
- Hoja de peinado móvil.
- Funcionamiento silencioso.
- Dimensiones compactas.
- Facilidad de uso.
- Iluminación LED cinta de introducción con pantalla táctil por cada vía.
- Dispositivo de centrado óptico de ropa.
- Dispositivo de desplazamiento automático.

(IT)

AXIA s.7

Piegatrice per articoli in spugna

- Piegatrice per articoli in spugna, lenzuola con angoli, copripiumini.
- Dimensione max articolo 120x210 cm.
- Elevata velocità di alimentazione e impilamento.
- Impilamento a caduta, fino a 4 scarichi.
- Selezione automatica, manuale, combinata.
- Regolazione del formato di piega longitudinale da 130 a 400 mm.
- Installazione singola o gemellata.

(EN)

Towel folding machine

- Folding machine for towels, fitted sheets and duvet covers.
- Items with a size of up to 120x210 cm.
- High feeding/stacking speed.
- Up to 4 automatic drop stackers.
- Automatic, manual or mixed selection.
- Lateral fold's format setting from 130 to 400 mm.
- Stand-alone or master/slave system.

(FR)

Plieuse pour les pièces en éponges

- Pleuse pour pièces en éponges, draps de lit et housses de coquette.
- Dimension maximale des pièces: 120x210 cm.
- Haute vitesse d'alimentation/empilage.
- Empilage à chute, jusqu'à 4 empileurs.
- Sélection manuelle, automatique ou mixte.
- Régulation format du pli longitudinal de 130 à 400 mm.
- Installation simple ou jumelée.

(ES)

Plegadora para ropa en esponjas

- Plegadora para las felpas, sábanas con bordes y fundas de edredón.
- Dimensión máxima de las piezas: 120x210 cm.
- Alta velocidad de alimentación/apilamiento.
- Apilamiento a caída, hasta 4 apiladores.
- Selección automática, manual o mixta.
- Regulación del formato de pliegue longitudinal de 130 a 400 mm.
- Instalación simple o hermanada.

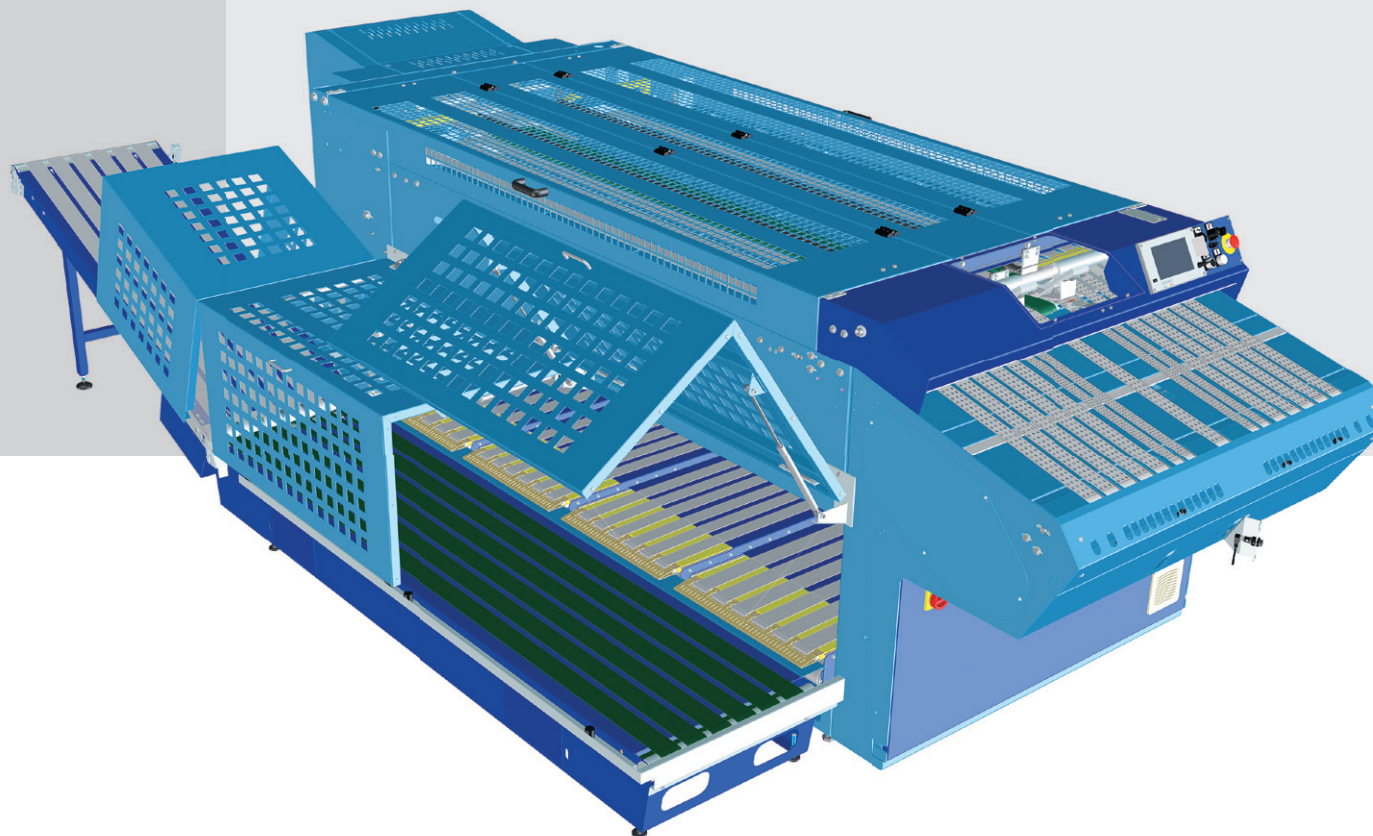

PIZZARDI®

IT

MAVIS s.5

Piegatrice universale a formato variabile

- Piegatura di capi medio/piccoli.
- Larghezze di lavoro: 620, 772, 970, 1170 mm.
- Tecnica di piegatura mista.
- Elevata velocità operativa.
- Bypass totale per articoli con larghezza fino a 630 mm.
- Solo piega trasversale di runner o federe fino a 190 cm di lunghezza.
- Dispositivo di scarto pezzo integrato.
- Tipo di piega: divisione, terzi, formato costante.
- Introduzione manuale o integrata nella linea stiro.

EN

Universal folder with variable folding size

- Small/medium pieces folder.
- Working widths: 620, 772, 970, 1170 mm.
- Combined folding technique.
- High operating speed.
- Overall bypass for unfolded items up to 630 mm.
- 1st cross fold of runners or pillow cases up to 190 cm long.
- Integrated reject system.
- Folding patterns: half fold, french fold, constant format.
- Manual feeding or integrated in the ironing line.

FR

Plieuse universelle à format variable

- Plieuse pour pièces moyennes/petites.
- Largeurs de travail: 620, 772, 970, 1170 mm.
- Technique de pliage mixte.
- Vitesse opérationnelle élevée.
- Bypass total pour linge jusqu'à 630 mm.
- Pliage transversal des chemins de table ou taies de traversins jusqu'à 190 cm de longueur.
- Système d'écart intégré.
- Type de plis: à la moitié, au tiers, à format constant.

ES

Plegadora universal a formato variable

- Plegadora para ropa mediana/pequeña.
- Anchuras de trabajo: 620, 772, 970, 1170 mm.
- Técnica de plegado mixta.
- Alta velocidad de funcionamiento.
- Bypass total para ropa hasta 630 mm de ancho.
- Pliegue cross de caminos de mesa o fundas de almohada hasta 190 cm de longitud.
- Sistema derechazo piezas integrado.
- Tipos de plegado: a mitad, tercetos, formato constante.
- Alimentación manual o integrada en la línea de planchado.

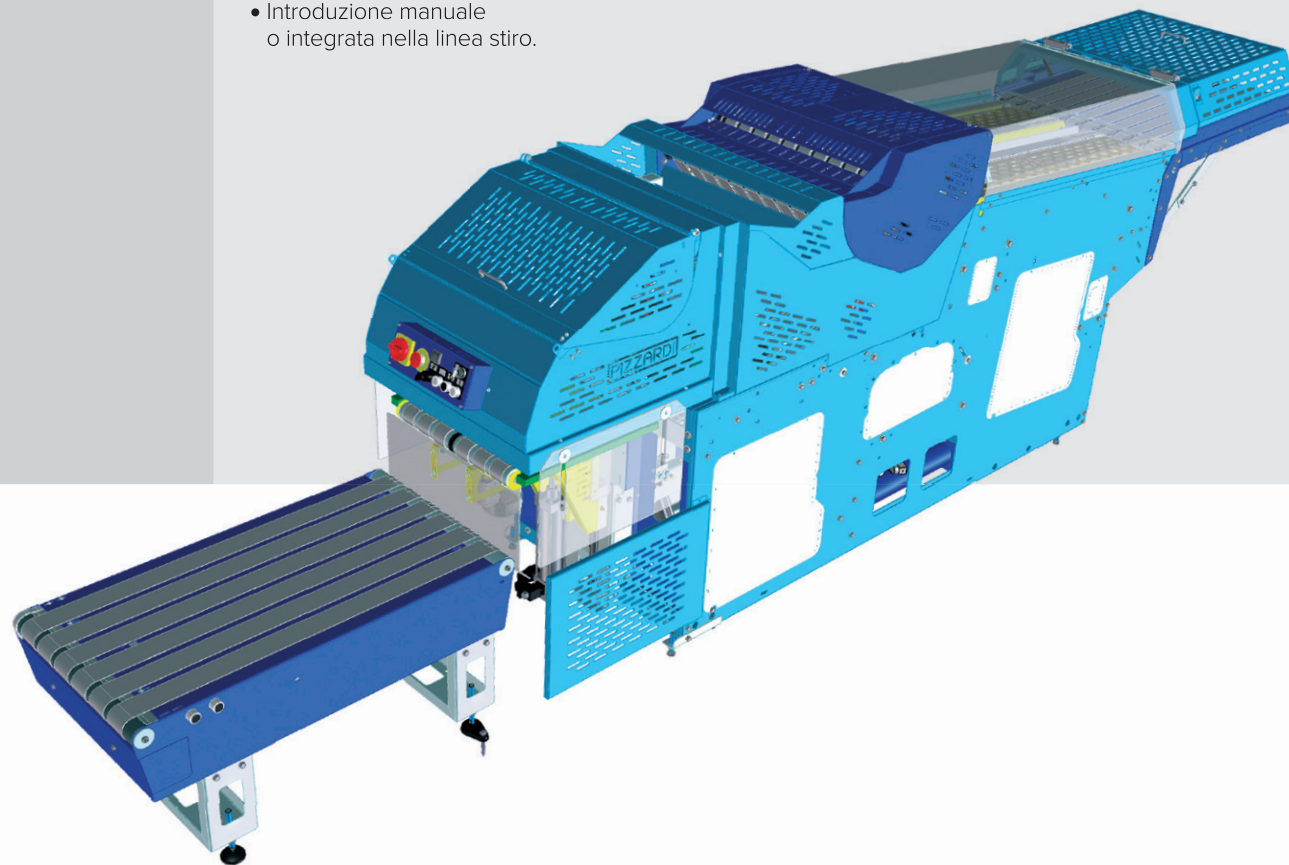

PIZZARDI®

IT

EN

FR

ES

MEKOS s.3

Piegatrice longitudinale multivia

- Piegatura di capi medio/piccoli.
- Larghezze di lavoro: da 1330 a 4020 mm.
- Tecnica di piegatura con inversione di nastro e getti d'aria.
- Fino a 3 pieghe longitudinali.
- Fino a 4 vie.
- Tipo di piega: divisione, terzi, formato costante, bypass.
- Dimensioni compatte.
- Abbinabile alla contropiegatrice Clino.

Multi-lanes lateral folder

- Small/medium pieces folder.
- Working widths from 1330 to 4020 mm.
- Folding technique by reversing conveyor and air blast.
- Up to 3 lateral folds.
- Up to 4 lanes.
- Folding patterns: division, third, constant format, bypass.
- Compact dimensions.
- It can be coupled to Clino crossfolder.

Plieuse longitudinale à plusieurs voies

- Plieuse pour pièces moyennes/petites.
- Largeurs de travail de 1330 à 4020 mm.
- Technique de pliage mécanique avec inversion de bande et jets d'air.
- Jusqu'à 3 plis longitudinaux.
- Numéro maximum de voies: 4.
- Type de plis: à la moitié, à tiers, à format constant, bypass.
- Dimensions compactes.
- Combinable avec la plieuse transversale Clino.

Plegadora longitudinal multivías

- Plegadora para ropa mediana/pequeña.
- Anchos de trabajo de 1330 hasta 4020 mm.
- Técnica de plegado mecánico con inversión de banda y chorros de aire.
- Hasta 3 pliegues longitudinales.
- Hasta 4 vías.
- Tipos de plegado: a división, terceros, formato constante, bypass.
- Tamaño compacto.
- Se puede acoplar con la plegadora transversal Clino.



CLINO s.4

IT

Piegatrice trasversale multivia con accatastamento

- Piegatura di capi medio/piccoli.
- Larghezze di lavoro da 1310 a 4000 mm.
- 1-2 pieghe trasversali e accatastamento.
- Fino a 4 corsie in diverse larghezze e combinazioni; ogni corsia può avere un proprio programma di piegatura.
- Autocentratura.
- Scarto rotto/sporco e fine partita.
- Estrema compattezza.
- Da abbinare ad una piegatrice longitudinale (Chronos o Mekos).

EN

Multi-lanes cross folder and stacker

- Small/medium pieces folder.
- Working widths from 1310 to 4000 mm.
- 1-2 cross folds and stacking.
- Up to 4 lanes in different widths and combinations; each lane can have its own folding program.
- Self-centering device.
- Broken/dirty reject system and end of lot management.
- Compact dimensions.
- It can be coupled to Chronos and Mekos folders.

FR

Plieuse transversale à plusieurs voies avec empileur

- Plieuse pour pièces moyennes/petites.
- Largeurs de travail de 1310 à 4000 mm.
- 1 ou 2 plis transversaux y empilage.
- On peut avoir jusqu'à 4 voies en différentes largeurs et combinaisons. Chaque voie peut avoir son programme de pliage.
- Auto-centrage.
- Écart cassé/sale et fin du lot.
- Dimensions compactes.
- Combinable avec les plieuses Chronos et Mekos.

ES

Plegadora transversal con apilador

- Plegadora para ropa mediana/pequeña.
- Anchos de trabajo de 1310 hasta 4000 mm.
- 1-2 pliegues transversales y apilamiento.
- Hasta 4 vías en varias anchuras y combinaciones; cada vía puede tener su programa de plegado.
- Autocentrado.
- Rechazo roto/sucio y fin de lote.
- Tamaño compacto.
- Se puede acoplar con las plegadoras Chronos y Mekos.

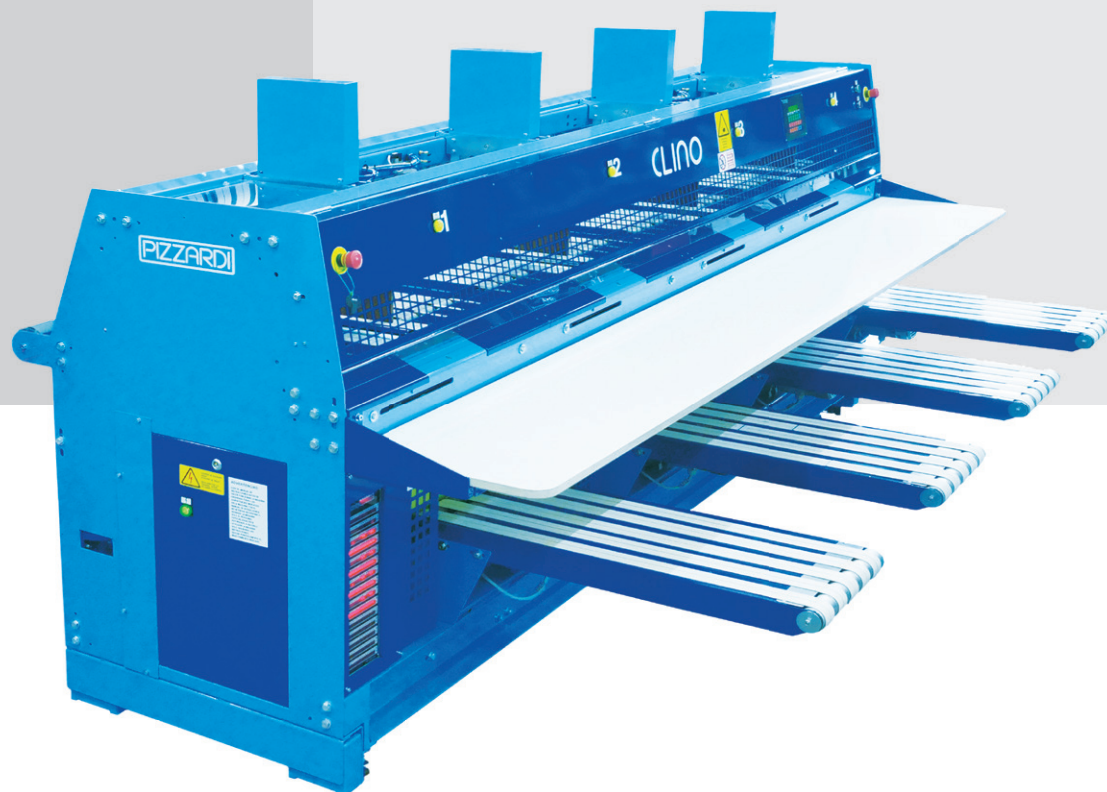

PIZZARDI®

(IT)

CHRONOS s.9

Piegatrice longitudinale e trasversale

- Piegatura di capi medio/grandi.
- Larghezze di lavoro: 3300-3500 mm.
- Piegatura longitudinale a getti d'aria, n° vie 1-2-3-4.
- Piegatura trasversale a coltelli, n° vie 1-2.
- Velocità operativa fino a 60 m/min.
- Bypass diretto 1-2 vie.
- Bypass prima/ultima piega longitudinale 1-2 vie.
- Riconoscimento automatico fino a 4 articoli.
- Smistamento automatico destra-sinistra.
- Abbinabile agli accatastatori EE-EP e alla contropiegatrice Clino.

(EN)

Lateral-cross folder

- Medium/large pieces folder.
- Working widths: 3300-3500 mm.
- Lateral fold made by air blast, n° of lanes 1-2-3-4.
- Cross fold made by knife, n° of lanes 1-2.
- Operating speed up to 60 m/min.
- Direct bypass, 1-2 lanes.
- 1st/3rd lateral fold bypass, 1-2 lanes.
- Automatic identification of up to 4 items.
- Right/left exit automatic selection.
- It can be coupled with EE-EP stackers and Clino cross folder.

(FR)

Plieuse longitudinal et transversale

- Plieuse pour linge moyen/large.
- Largeurs de travail: 3300-3500 mm.
- Pliage longitudinal à jet d'air, n° voies 1-2-3-4.
- Pliage transversal réalisé par couteaux, n° voies 1-2.
- Vitesse de pliage jusqu'à 60 m/min.
- Bypass direct 1-2 voies.
- Bypass du premier/dernier pliage longitudinal 1-2 voies.
- Identification automatique jusqu'à 4 pièces.
- Sélection automatique sortie droite ou gauche.
- La plieuse se peut combiner avec les empileurs EE-EP et avec la plieuse transversale Clino.

(ES)

Plegadora longitudinal y transversal

- Plegadora para ropa mediana/grande.
- Anchuras de trabajo: 3300-3500 mm.
- Pliegue longitudinal a chorros de aire, n° vías 1-2-3-4.
- Pliegue cross a cuchillos, n° vías 1-2.
- Velocidad operativa hasta 60 m/min.
- Bypass directo, 1-2 vías.
- Bypass primero/último pliegue longitudinal 1-2 vías.
- Identificación automática hasta 4 piezas.
- Selección automática salida derecha/izquierda.
- Se puede combinar con los apiladores EE-EP y con la plegadora transversal Clino.

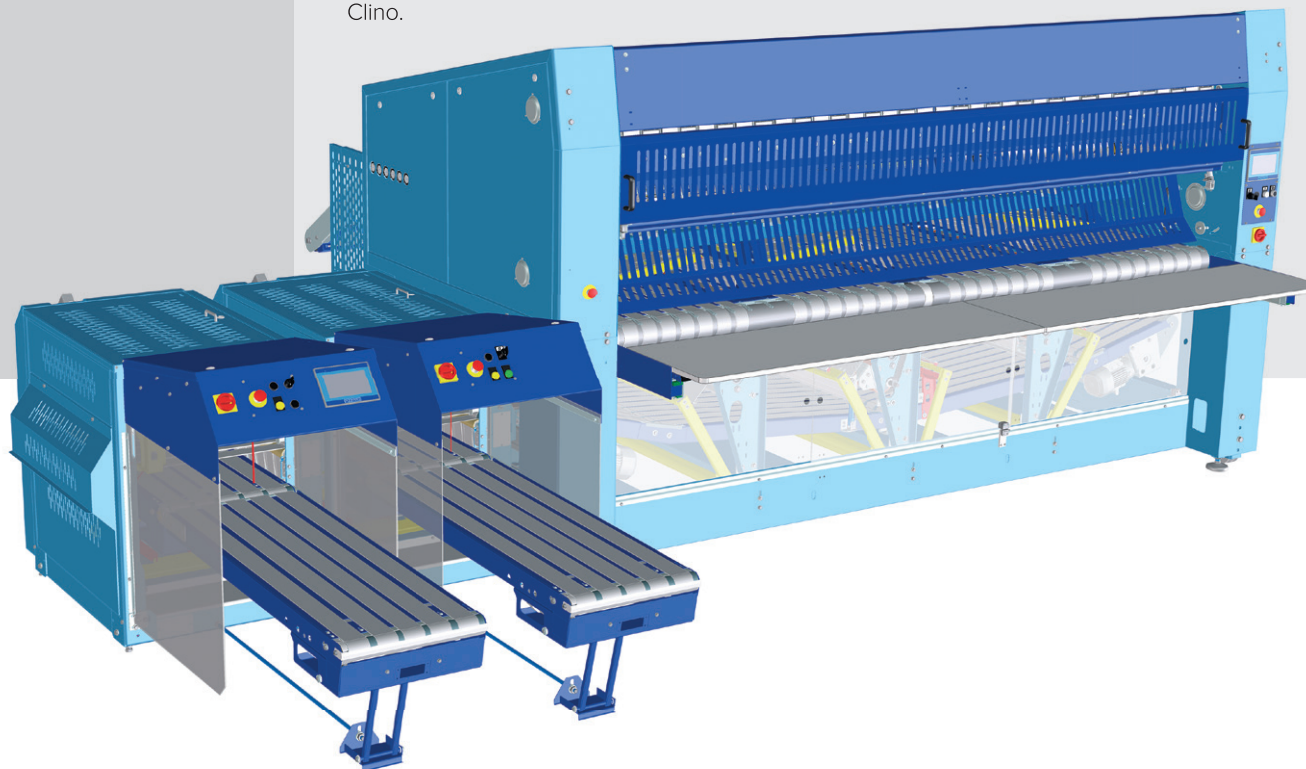

IT

EE 500 s.4 EP 550 s.1

Accatastatori EE-EP per capi medio-grandi

- **EE 500 s.4** accatastatore a nastro mobile e caduta controllata; da 1 a 4 unità ed in abbinamento ad accatastatore EP.
- **EP 550 s.1** accatastatore a pinza e ribaltamento.
- Piano di accumulo mobile con compensazione altezza pacco.
- Compatibili con la piegatrice Chronos s.9.
- Dimensione massima pacco 500x800x250 mm.
- Impilamento preciso e veloce.
- Controllo elettronico dei movimenti.
- Nastro di scarico motorizzato.
- Possibilità di scarico in automatico su sistema Teren.
- Dimensioni molto compatte.

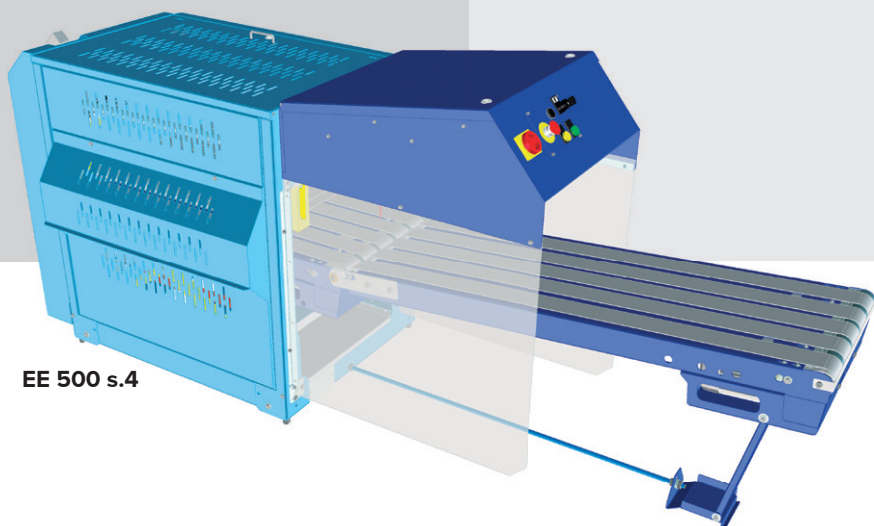

EE 500 s.4

EN

EE-EP Stackers for medium-large pieces

- **EE 500 s.4** stacker. Stacking by roll-off table delivering the linen on a height adjustable table. Up to 4 units for each folder side, it could be combined with EP stacker.
- **EP 550 s.1** stacker. Stacking by clamping and turning the linen over on a height adjustable stacking table.
- Compatible with Chronos s.9 folder.
- Stack's max size 500x800x250 mm.
- Accurate and fast stacking.
- Movements electronically controlled.
- Motor driven sorting conveyor.
- Automatic delivery on Teren system possible.
- Space saving.

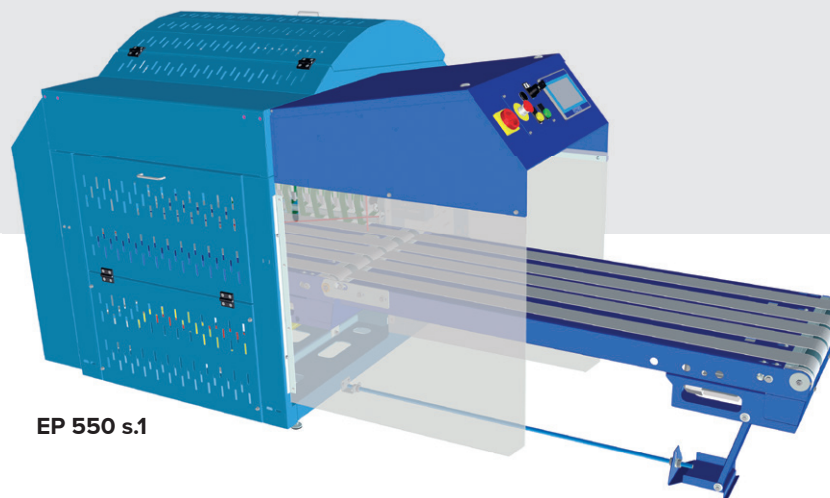

EP 550 s.1

FR

Empileurs EE-EP pour pièces moyennes-grandes

- **EE 500 s.4** empileur avec tapis mobile et chute guidée; jusqu'à 4 unités pour chaque sortie et possibilité de combinaison avec empileur EP.
- **EP 550 s.1** empileur avec pince et retournement.
- Plan d'empilement mobile avec compensation hauteur colis.
- Compatibles avec la plieuse Chronos s.9.
- Dimension maximale du colis 500x800x250 mm.
- Empilement précis et rapide.
- Gestion électronique des mouvements.
- Tapis de déchargement motorisé.
- Possibilité de déchargement automatique sur le système Teren.
- Dimensions très compactes.

ES

Apiladores EE-EP para ropa media-grande

- Apilador **EE 500 s.4** con cinta móvil y caída guiada; hasta 4 unidades para cada salida y posibilidad de combinación con apilador EP.
- Apilador **EP 550 s.1** con pinza y dispositivo de vuelco.
- Plano de apilamiento móvil con compensación altura paquete.
- Compatibles con la plegadora Chronos s.9.
- Dimensión máxima paquete 500x800x250 mm.
- Apilamiento preciso y rápido.
- Gestión electrónica de los movimientos.
- Cinta de descarga motorizada.
- Posibilidad de descarga automática en el sistema Teren.
- Dimensiones muy compactas.

PIZZARDI®

IT

3 TEREN s.6

Sistema di raccolta automatica di pacchi di biancheria piegata

- Movimentazione di pacchi di biancheria piegata non confezionati con dimensioni molto variabili.
- Alimentazione diretta della confezionatrice o di due confezionatrici sincronizzate per impianti con elevata produzione.
- Dispositivo di scarico autocentrante a velocità variabile, disponibile in 5 larghezze.
- Configurazioni sempre personalizzate.
- Elevati standard di sicurezza.
- Predisposizione per assistenza remota.
- Ottimizzazione degli spazi e riduzione notevole di manodopera.

EN

Automatic collecting system of stacked linen

- Collection of different sized folding linen stacks.
- Direct feeding to the packaging machine or to two synchronized packaging machines if the plant's production is high.
- Self-centering and variable-speed unloading device available in 5 widths.
- Tailor-made solutions.
- High safety standards.
- Possible remote support.
- Space and labor saving.

FR

Système de collecte automatique des piles de linge plié

- Système de collecte automatique des colis de linge plié avec différentes dimensions.
- Alimentation directe à la fardeleuse ou à deux fardeleuses synchronisées pour les installations avec une production élevée.
- Dispositif de déchargement à centrage automatique avec vitesse variable et disponible en 5 largeurs différentes.
- Configurations toujours personnalisées.
- Hauts standards de sécurité.
- Possibilité de support à distance.
- Optimisation des espaces et réduction de la main-d'oeuvre.

ES

Sistema de recogida automático de ropa doblada

- Recogida automática de paquetes de ropa doblada de varios tamaños.
- Alimentación directa a la empaquetadora o a dos empaquetadoras sincronizadas para instalaciones con una producción elevada.
- Dispositivo de descarga autocentrante, a velocidad variable y disponible en 5 anchuras diferentes.
- Configuraciones siempre personalizadas.
- Altos niveles de seguridad.
- Posibilidad de asistencia remota.
- Espacios optimizados y reducción de la mano de obra.

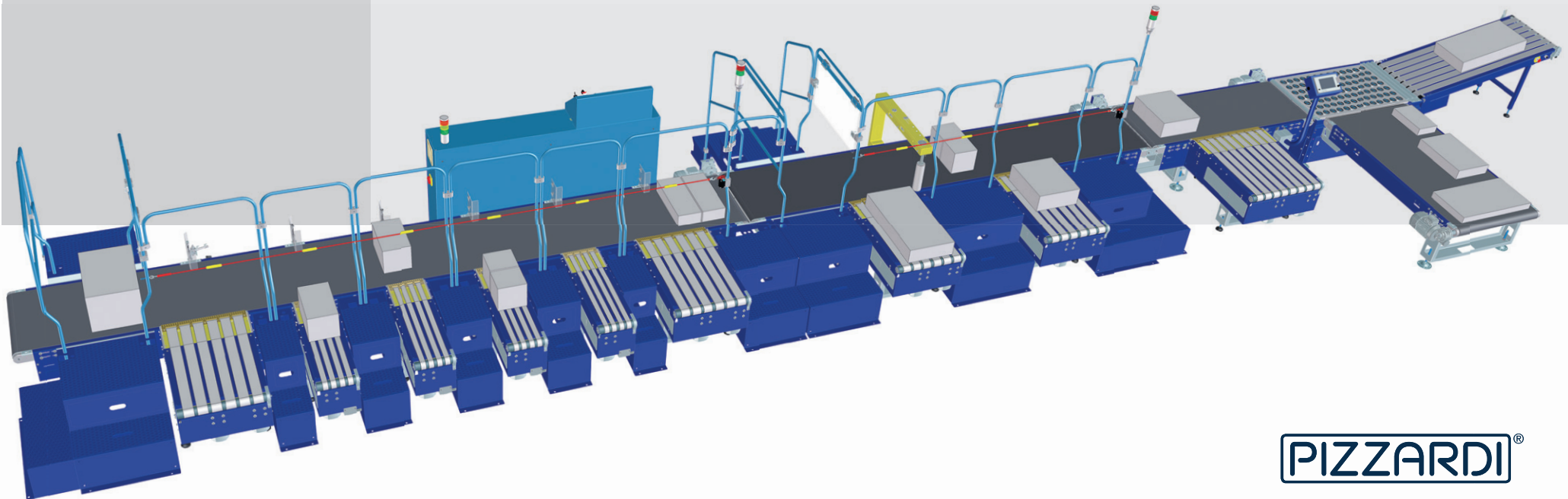

IT

BA s.6

Sistema automatico di raccolta e smistamento dei pacchi confezionati

- Smistamento automatico della produzione di una o due linee di confezionamento.
- Programmazione flessibile delle consegne.
- Codice di destinazione trasmesso dal sistema gestionale Mati e programmabile in tempo reale.
- Unità di smistamento molto compatte e veloci a rotelle sterzanti.
- Numero di corsie di stoccaggio personalizzabile.
- Doppio stoccaggio per ogni corsia con pacchi di dimensioni fino a 430mm.
- Possibile integrazione con varco di lettura RFID e/o lettore codici.
- Monitor per visualizzazione completa dati pacco.
- Elevati standard di sicurezza.
- Assistenza da remoto.

EN

Automatic collecting and sorting system for packaged stacks

- Stacks' automatic sorting system from one or two packaging lines.
- Deliveries' flexible scheduling.
- Real-time destination code transferred by Mati management system.
- Very fast and compact sorting units with steering wheels.
- Personalized number of storage lanes.
- Double storage for every lane with packages up to 430 mm.
- Possible integration with RFID reader and/or bar code reader.
- Monitor for a complete visualization of stacks' data.
- High safety standards.
- Remote access/support.

FR

Système automatique de collecte et tri pour les colis emballés

- Tri automatique de la production d'une ou deux lignes d'emballage.
- Planification flexible des livraisons.
- Code de destination programmable en temps réel et envoyé au système de gestion Mati.
- Numéro des voies de stockage personnalisable.
- Double stockage pour chaque voie avec colis de taille maximale de 430 mm.
- Possible intégration avec lecteur RFID et/ou lecteur code-barres.
- Écran pour l'affichage complet des données/colis.
- Hauts standards de sécurité.
- Support à distance.

ES

Sistema automático de recogida y clasificación de los paquetes embalados

- Clasificación automática de la producción de una o dos líneas de embalaje.
- Planificación flexible de las entregas.
- Código de destinación programable en tiempo real y transmitido por el sistema de gestión Mati.
- Número de vías de almacenamiento personalizable.
- Doble almacenamiento por cada vía con paquetes de dimensión máxima de 430 mm.
- Posible integración con lector RFID y/o lector de código de barras.
- Pantalla para la visualización completa de los datos/paquetes.
- Altos niveles de seguridad.
- Asistencia remota.

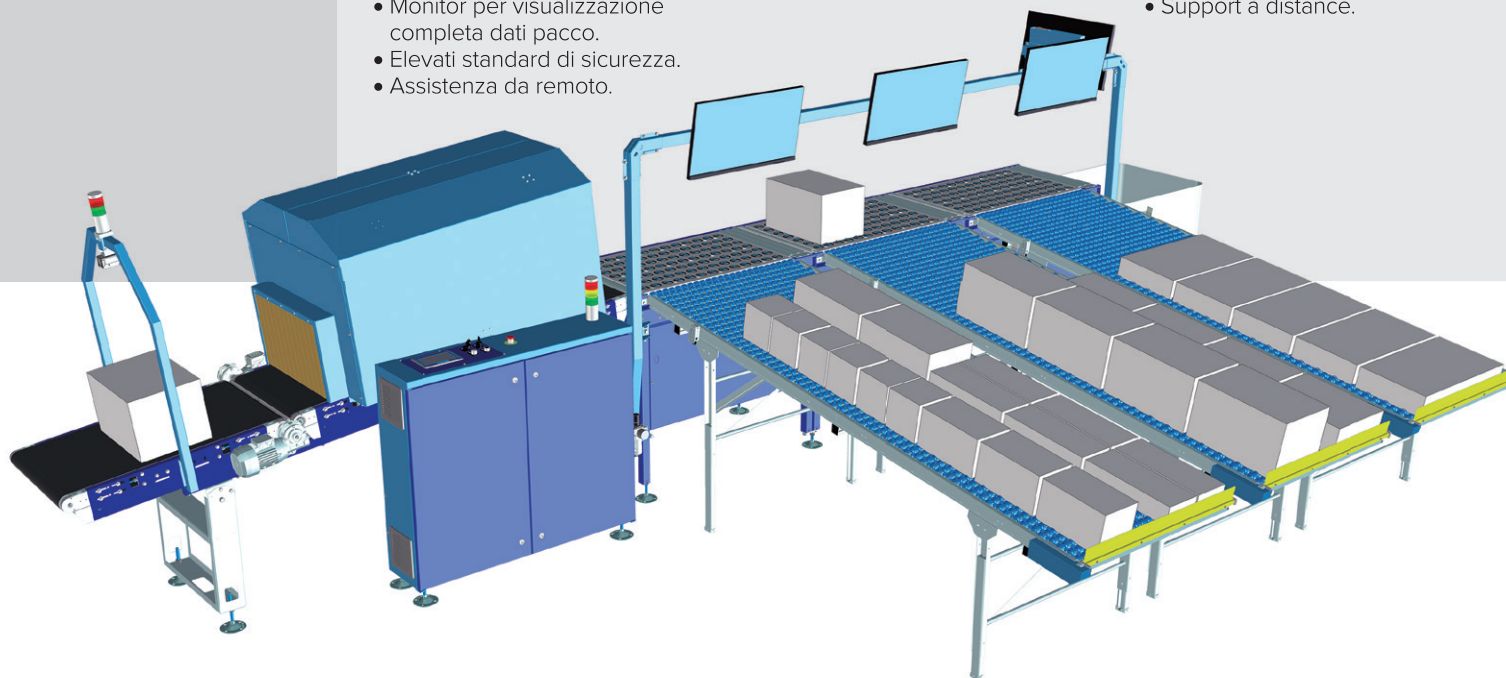

PIZZARDI®

(IT)

MATI s.6

Sistema di gestione, supervisione dei processi produttivi

- Integrazione, supervisione, tracciatura di tutte le macchine del reparto biancheria piana/spugne.
- Connessione con il sistema informatico aziendale.
- Tracciatura del prodotto in tutte le fasi di lavorazione fino all'applicazione delle etichette sui pacchi confezionati.
- Distinte di produzione, chiusura bolle lotti lavorati, trasmissione dati per la fatturazione.
- Gestione automatica articoli con RFID.
- Interfaccia ottimale con operatori e macchine tramite una rete di terminali touch screen collegati all'unità centrale.
- Registrazione automatica tempi-uomo.
- Definizione dei carichi di lavoro delle macchine/linee in base alle esigenze produttive.
- Pianificazione della programmazione delle consegne.
- Aggiornamento in tempo reale dei parametri tecnici e di controllo tramite anagrafica clienti-articoli-dotazioni.
- Assistenza da remoto.

(EN)

Production management system

- Integration, supervision and tracing of all the flatwork department's machines.
- Connection to the company's computer system.
- Complete production process control that ends with the automatic labeling of the single packages.
- Production itemized lists, closure of processed batches notes, data transfer for the invoicing.
- Items' RFID automatic control.
- Optimal interface between operators and machines through a touch screen panels net, connected to the central control unit.
- Automatic operators' working hours recording.
- Definition of machines' workloads depending on production demand.
- Planning of deliveries' scheduling.
- Real-time update of control and technical parameters through customers-items-equipment database.
- Remote access/support.

(FR)

Système de gestion de production

- Intégration, supervision et traçage de toutes les machines du système de linge plat/des éponges.
- Connexion avec le système informatique de l'entreprise.
- Contrôle complète du procès productif jusqu'à l'application automatique des étiquettes aux colis individuels emballés.
- Liste des données de production, fermeture des bordereaux pour les lots traités, envoi des données pour la facturation.
- Gestion automatique des articles avec RFID.
- Interface optimale entre les opérateurs et les machines par un réseau de terminaux à écran tactile connectés à l'unité de contrôle centrale.
- Enregistrement automatique et analytique des heures de travail de chaque opérateur.
- Définition du charge de travail des machines selon les exigences de production.
- Planification des livraisons.
- Mise à jour en temps réel des paramètres techniques et de contrôle par une base de données clients-articles-équipements.
- Support à distance.

(ES)

Sistema de gestión y supervisión de los procesos productivos

- Integración, supervisión y trazado de todas las máquinas de las líneas de planchado/esponja.
- Conexión con el Sistema informático de la empresa.
- Control completo de todas las fases del proceso productivo hasta la aplicación automática de las etiquetas a los paquetes individuales confeccionados.
- Lista de los datos de producción, cierre de los albaranes para los lotes procesados, envío de los datos para la facturación.
- Gestión automática de los artículos con RFID.
- Interfaz óptima entre operarios y máquinas a través de una red de terminales con pantalla táctil conectados a la unidad central.
- Registro analítico y automático de las horas trabajadas por cada operario.
- Definición del cargo de trabajo de las máquinas según las exigencias de producción.
- Planificación de las entregas.
- Actualización en tiempo real de los parámetros técnicos y de control a través de base de datos clientes-artículos-dotaciones.
- Asistencia remota.



QUALITY AND CUSTOMER SERVICE.

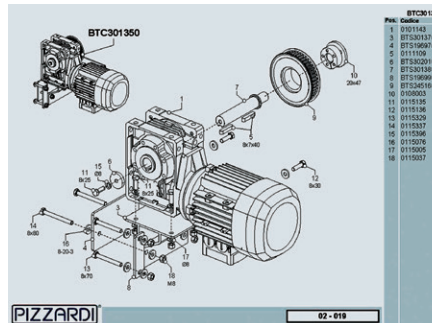

(IT)

La pluriennale competenza di Pizzardi affianca il cliente a partire dall'analisi delle esigenze fino allo studio dettagliato della soluzione più adeguata ed alla sua realizzazione. Il mantenimento di alte prestazioni di macchine ed impianti è garantito dai nostri servizi di pezzi di ricambio originali e di assistenza tecnica altamente qualificata che, in tempi rapidi, consente interventi di manutenzione e riparazione. Ove possibile, forniamo anche un servizio di tele-assistenza, azzerando i tempi di attesa.

(EN)

Pizzardi's long-time competence supports the client from the need's analysis to the detailed study of the best solution and until its realisation. The maintenance of high-performance machines and systems is guaranteed by our original spare parts' services and our highly qualified technical assistance. The assistance we offer allows to quickly receive maintenance and repair services. Whenever possible, we also offer remote assistance in order to eliminate waiting times.

(FR)

La compétence de plusieurs années de Pizzardi soutient le client à partir de l'analyse des exigences jusqu'à l'étude détaillée de la meilleure solution et à sa réalisation. Le maintien de machines et d'équipements haut de gamme est garanti par nos services de pièces détachées originales et par notre assistance technique qualifiée. L'assistance qu'on offre permet de recevoir rapidement services de maintenance et réparation. On fournit aussi, si possible, un service d'entretien à distance en éliminant les délais d'attente.

(ES)

La competencia de muchos años de Pizzardi apoya el cliente a partir del análisis de las exigencias hasta el estudio detallado de la mejor solución y hasta su realización. El mantenimiento de máquinas y instalaciones de alta gama está garantizado por nuestros servicios de repuestos originales y por nuestra asistencia técnica cualificada. La asistencia que ofrecemos permite de recibir en breve servicios de mantenimiento y reparación. Cuando es posible, ofrecemos también un servicio de asistencia remota eliminando los tiempos de espera.

PIZZARDI[®]

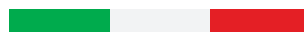

4.0 INDUSTRY.



(IT)

Il mondo della lavanderia industriale sta affrontando sfide in rapida evoluzione. La digitalizzazione e l'automazione sono i punti di svolta per affrontare queste sfide. Pizzardi da sempre è partner affidabile delle lavanderie, offrendo macchinari e sistemi di automazione con tecnologie all'avanguardia che consentono la trasformazione tecnologica e digitale dei processi produttivi.

(EN)

The industrial laundry world is facing rapidly changing challenges. Digitalization and automation are essential requirements to face these changes. Pizzardi has always been a reliable partner for laundries. We offer high-tech machines and automation systems allowing the digital and technological transformation of production processes.

(FR)

Le monde des blanchisseries industrielles est en train d'affronter défis en rapide évolution. La digitalisation et l'automatisation sont deux éléments essentiels pour faire face à ces changements. Pizzardi a toujours été un partenaire fiable des blanchisseries, en offrant machines et systèmes d'automatisation de haute technologie qui permettent la transformation digitale et technologique des procédés de production.

(ES)

El mundo de las lavanderías industriales está enfrentando retos en rápida evolución. La digitalización y la automatización son dos requisitos fundamentales para hacer frente a estos cambios. Pizzardi ha sido siempre una compañera fiable de las lavanderías, ofreciendo maquinaria y sistemas de automatización de alta tecnología que permiten la transformación digital y tecnológica de los procesos productivos.

PIZZARDI®

ENVIRONMENTAL RESPONSIBILITY.



(IT)

Pizzardi è consapevole che lo sviluppo ha dei limiti oggettivi e comporta serie responsabilità. Siamo convinti che lo sviluppo debba essere coniugato con la sostenibilità economica, sociale e ambientale e ci stiamo impegnando per migliorare l'utilizzo delle risorse e per una revisione delle pratiche industriali in un'ottica più responsabile.

(EN)

Pizzardi is aware of development's objective limits and of the consequent responsibilities. We're convinced that development requires economic, social and environmental sustainability. This is why we're working hard to improve the use of resources and to manage industrial procedures with more responsibility.

(FR)

Pizzardi a conscience des limites objectives du développement ainsi que des responsabilités découlant. On est convaincu que le développement requiert durabilité économique, sociale et environnementale et c'est pour cette raison qu'on s'efforce d'améliorer l'utilisation des ressources et de gérer les procédés industriels de façon plus responsable.

(ES)

Pizzardi es consciente de los límites objetivos del progreso así como de las responsabilidades consecuentes. Estamos convencidos de que el progreso requiere sostenibilidad económica, social y ambiental y es por eso que nos estamos esforzando para mejorar el uso de los recursos y para gestionar los procedimientos industriales de manera más responsable.

PIZZARDI®

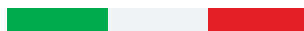

PIZZARDI srl

Via Nino Bixio, 3/5
20821 Meda (MB) - Italy
Tel. +39 0362 71661 - 74983
Fax +39 0362 342435
info@pizzardi.it

www.pizzardi.it

PIZZARDI®

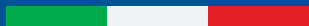

**MACCHINE
E TECNOLOGIE
PER LAVANDERIE
INDUSTRIALI**

**INDUSTRIAL
LAUNDRY
EQUIPMENTS
AND TECHNOLOGIES**

**MACHINES
ET TECHNOLOGIES
POUR
LES BLANCHISSERIES
INDUSTRIELLES**

**MÁQUINAS
Y TECNOLOGÍAS
PARA LAVANDERÍAS
INDUSTRIALES**